

SONAR

Álló porszívó 2 az 1 / 3 az 1 • HASZNÁLATI UTASÍTÁS **HU** 36-44

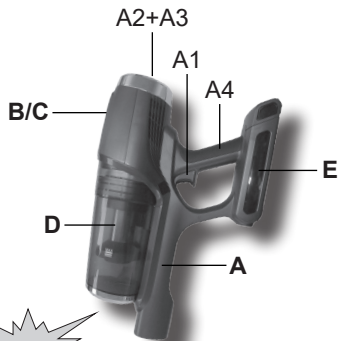

1



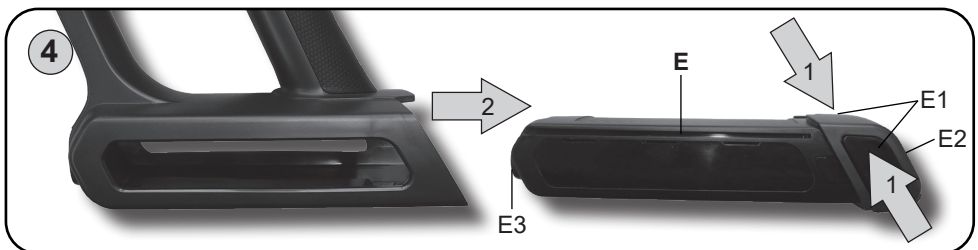
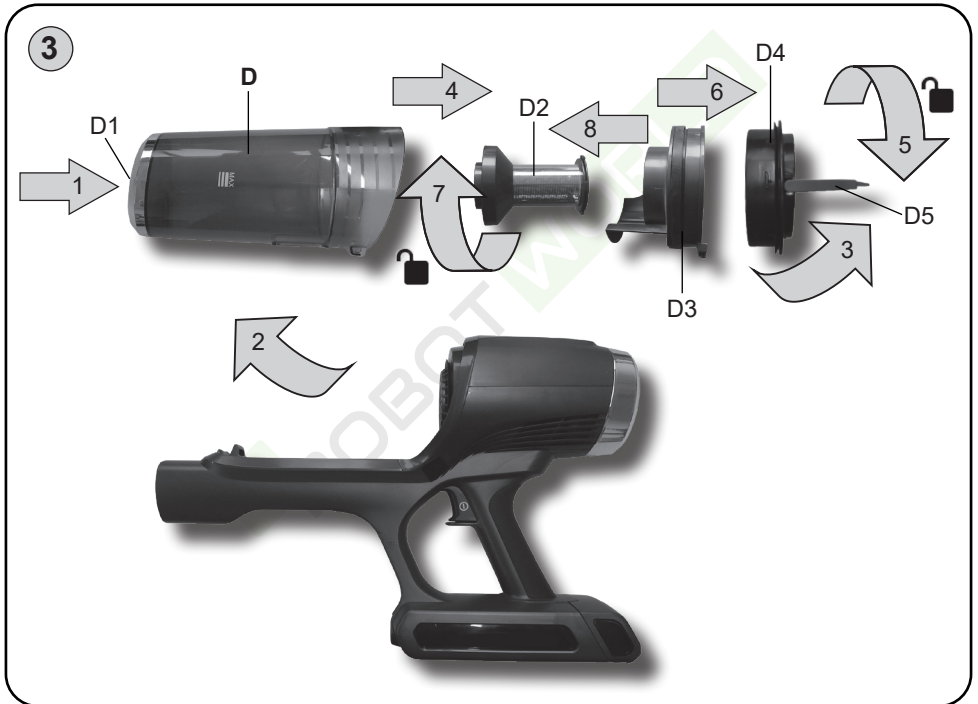
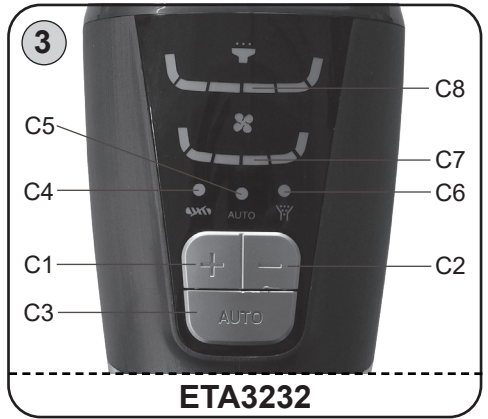
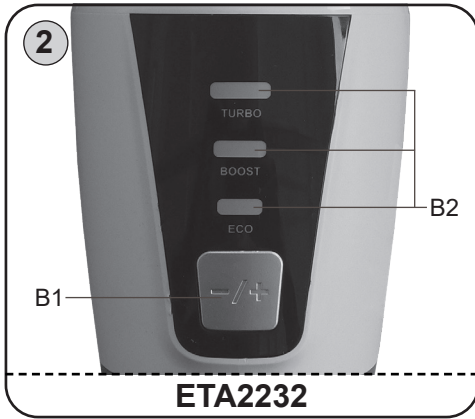

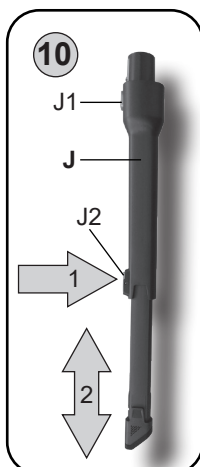
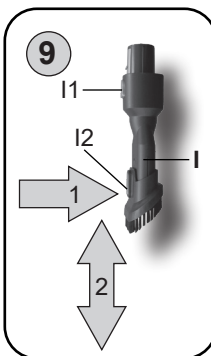
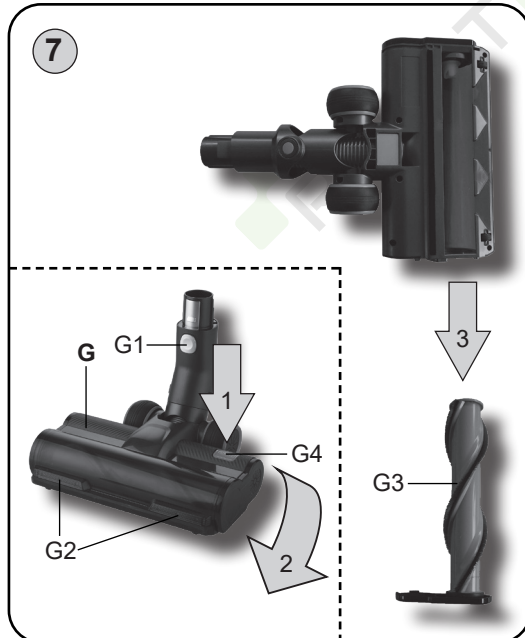
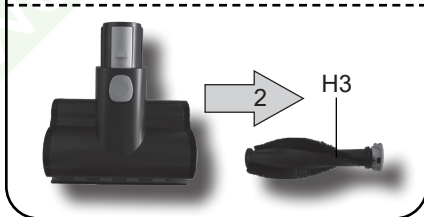
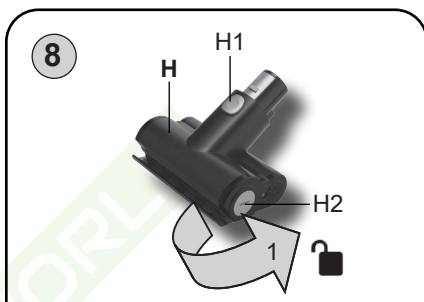
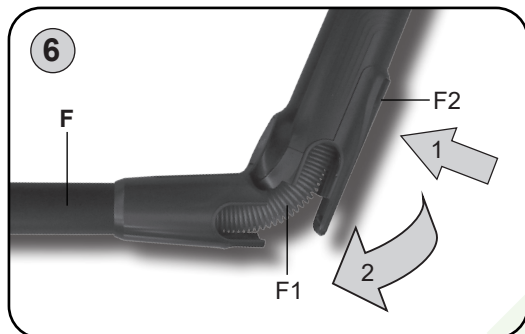
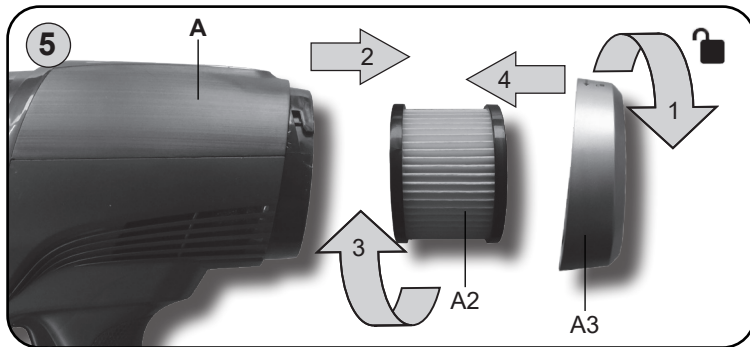

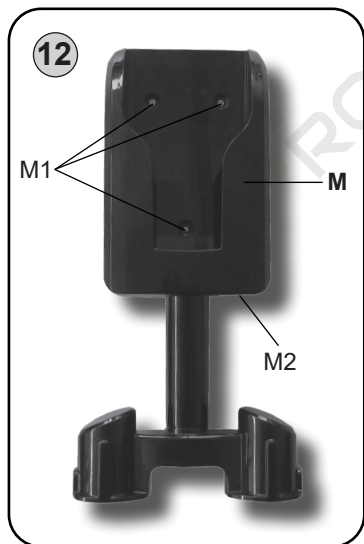
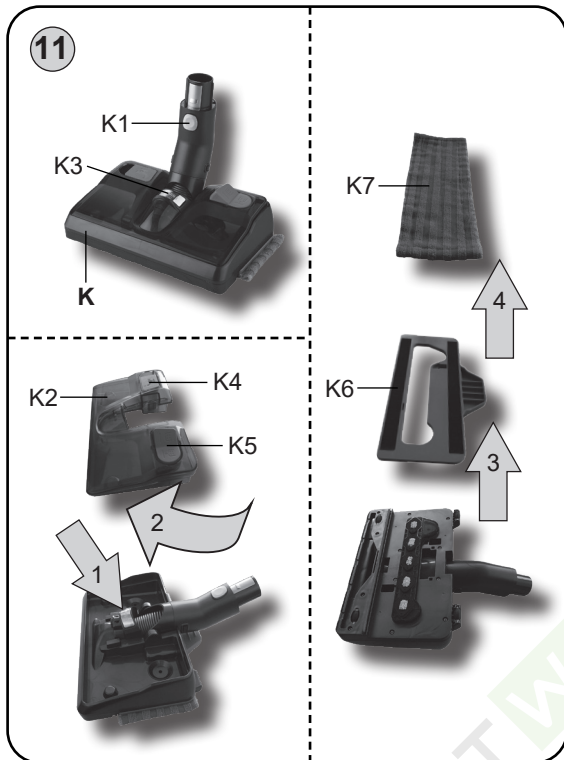





14



	G	<p>A B</p>		J	<p>C H</p>
	H	<p>C</p>		K	<p>A</p>
	I	<p>C D E F G</p>	<p>ETA2232 = G, H, I, J ETA3232 = G, H, I, J, K</p>		

eta x232

SONAR

HASZNÁLATI UTASÍTÁS

Köszönjük, hogy termékünket választotta. A készülék használata előtt nagyon figyelmesen olvassa el ezt a használati útmutatót, és lehetőség szerint a garancialevéllel, pénztári bizonylattal, csomagolással és a csomagolás belső részeivel együtt gondosan őrizze meg.

I. BIZTONSÁGI ELŐÍRÁSOK



ÁLTALÁNOS MEGÁLLAPÍTÁSOK:

- Az útmutató utasításait tekintse a készülék tartozékaként és juttassa el azt a készülék bármilyen további felhasználójának.
- Ellenőrizze, hogy a típustáblán levő feszültségérték megegyezik-e az Ön elektromos dugaszolóaljzatában levő feszültséggel. A csatlakozóvezeték villásdugóját csak a szabvány szerint helyesen bekötött és földelt dugaszolóaljzatba szabad becsatlakoztatni!
- Ezt a terméket 8 éves korú és idősebb gyermekek, továbbá csökkent fizikai és mentális képességű vagy nem elegendő tapasztalattal és ismeretekkel rendelkező személyek is használhatják, amennyiben felügyelet alatt állnak vagy a készülék biztonságos használatára vonatkozóan megfelelő módon kioktatták őket és megértik az esetleges veszélyhelyzetek értelmezését. A gyermekek nem játszhatnak a készülékkel. A felhasználó által történő tisztítást és karbantartást gyermekek nem végezhetik, ha nincsenek legalább 8 évesek és csak felügyelet mellett. 8 évnél fiatalabb gyermekek csak a készülék és csatlakozó vezetéke hatósugarán kívül tartózkodhatnak.
- Porszívózás közben a sérülések elkerülése érdekében ne nyúljon az elektromos szívófej forgókeféi közé!
- Soha ne használja a készüléket, ha annak adaptere megsérült, ha nem működik megfelelően, földre esett és megkárosodott. Ilyen esetekben vigye el a készüléket egy szakszervízbe, hogy ott ellenőrizzék annak biztonságát és helyes működését.
- A porszívó hálózati töltőjét, akkumulátorát és motoros részét sose merítse vízbe (részben se) és védje a nedvességtől!
- A K2 edény kezelése vagy karbantartása előtt mindig először kapcsolja ki a készüléket.
- Ne hagyja a bekapcsolt készüléket felügyelet nélkül!
- Ne töltsön olyan akkumulátort, amelyből szivárog az elektrolit.
- Az akkumulátor eltávolításánál ki kell húzni a tápkábelt a töltőadapterből.
- Az akkumulátort ne dobja tűzbe. Robbanásveszélyes!
- A készülék biztonságtechnikája és helyes működése céljából csak eredeti és a gyártócég által jóváhagyott tartalékalkatrészeket használjon.
- A készüléket csak arra célra használja, amire szánva van, és ahogy a használati útmutatóban le van írva. A készüléket soha se használja más célra.
- Gyártócég nem felel a készülék és tartozékai helytelen használatából eredő károkért és nem felelős a készülék jóállásáért a fenti biztonsági figyelmeztetések be nem tartása esetén. A készülék helytelen használatának tekintjük többek között a szűrők rendszeres cseréje vagy karbantartása elhanyagolását a IV., V., VI. fejezetekben közölt utasítások alapján és ugyanúgy nem eredeti szűrők használatát, amely következtében üzemzavar jelentkezett vagy a porszívó megkárosodott.

A KÉSZÜLÉK HASZNÁLATA:

- A termék otthoni és hasonló (üzletekben, irodákban és más hasonló munkahelyeken, szállodákban, motelekben és más hasonló helyiségekben, „bed and breakfast” típusú szállodákban) használatra szánt! Nem kereskedelmi használatra!
- A porszívó kezelésekor legyen óvatos és kerülje a forgó kefével történő érintkezést (pl. **szabadon lengő ruházat, haj, ujjak, bizsuk, karkötők** stb.).
- A forgókefés padló szívófejet ne hagyja egy helyen túl hosszú ideig bekapcsolt állapotban működni! Megkárosodhat a porszívózott felületi rész!
- A forgó kefével ellátott padlószívófej nem használható hosszúszállú szőnyegek porszívózására! Ne használja a porszívót és ne érintse meg annak adapterét ha nedves a keze vagy a lába!
- A **K** felmosó szerelvényt ne használja szárazon.
- Ha a padló elemekből áll, vagy ha fa részeket tartalmaz, akkor teljesen vízzárónak kell lennie. A tisztított felületnek ellenállónak kell lennie a ráfolyt vízzel szemben.
- Ha a padló a padlóba befolyt víz miatt megkárosodik, akkor a gyártó nem vállal felelősséget az okozott károkért, és nem veszi részt az okozott kár megtérítésében.
- A **K** felmosó szerelvény csak kemény padlók (pl. **fa, linóleum, vinil, padlócsempe, parketta, hajópadló** stb.) karbantartására szolgál. Nem szőnyegek szennyeződésének felszívására szolgál.
- **Ne porszívózzon megfelelően behelyezett szűrőrendszer és mikroszűrők nélkül.**
- A porszívót mindig kapcsolja ki, amikor az akkumulátor töltés alatt áll, valamint használat után.
- Ne porszívózzon nedves vagy vizes padlóburkolatot, ne használja a porszívót külső térben! A készülékbe történő nedvességbejutáskor annak megsérülése és üzemzavara veszélye léphet fel. Az ilyen jellegű meghibásodásokra nem érvényesíthető a garanciaigény.
- Ne porszívózzon vizet, folyadékokat, vagy agresszív szereket!
- Ne porszívózzon éles tárgyakat (pl. **üveget, cserépdarabokat**), forró, éghető, robbanásveszélyes anyagokat (pl. **hamut, égő cigarettavégeket, benzint, hígítókat, aeroszol gőzöket**), de kenőanyagokat (pl. **zsírokat, olajokat**) és maró hatású anyagokat (pl. **savakat, hígítókat**) sem. Ezen anyagok felszívásakor a szűrő anyaga megsérülhet, ill. a porszívó megkárosodása következhet be.
- Nagyon finom porok szívásakor eltömődhetnek a mikroszűrők pórusai. Ezzel csökken a levegő áramlása és csökken a szívóteljesítmény. Ekkor ki kell tisztítani a mikroszűrőket, akkor is, ha az edény még nem telt meg. Ne használja a porszívót építési munkák közben / után, törmelék porszívózására, mint például **gipszkarton por, finom homok, cement, építési por, vakolat**, stb. Abban az esetben, ha ilyen jellegű szennyeződések / építőanyagok / stb. kerülnek bele az egységbe károsodás, vagy hibás működés léphet fel. Az ilyen jellegű meghibásodás nem jogosít garanciális javításra!

TARTOZÉKOK ÉS A FOGYASZTÓ ÖSSZEÁLLÍTÁSA:

- A porszívót és tartozékait helyezze el az éghető anyagoktól (pl. **függönyöktől, kárpittól, fatárgyaktól** stb.), hőforrásoktól (pl. **kályha, tűzhely** stb.) és nedves felületektől (pl. **mosogatók, mosdók** stb.) megfelelő távolságban.

HÁLÓZATI ADAPTER:

- Ha ezen készülék adaptere megsérül, akkor ki kell esetleges veszélyes helyzet elkerülése érdekében azt a gyártó, annak szerviztechnikusa vagy hasonlóan képzett személye útján ki kell cserélni.
- **FIGYELMEZTETÉS:** Az akkumulátor töltéséhez csak a készülékhez mellékelt hálózati adaptert használja.
- A készülék csak a típuscímkén feltüntetett biztonságos törpefeszültségről üzemeltethető.
- A hálózati töltőt csak helyiségben használja.
- A csomaghoz tartozó hálózati adaptert kizárólag ezen készülék töltésére használja, ne használja más célra!
- A csatlakozóvezetékét nem szabad éles, vagy forró tárgyakkal, nyílt lánggal megrongálni, nem szabad azt vízbe meríteni sem éles peremeken át hajlítani.

II. TERMÉKLEÍRÁS (1.-12. ábra)**A – porszívó**

- A1 – a **ON/OFF** nyomógomb
- A2 – kimeneti HEPA szűrő
- A3 – kimeneti HEPA szűrő borítása
- A4 – tartófogantyú

B – LED-es vezérlőpanel

(az ETA2232-re érvényes)

- B1 – "-/+" gomb a szívóteljesítmény szintjének beállításához (ECO / BOOST / TURBO)
- B2 – a beállított szívóteljesítmény jelzőfényei

C – LED-es vezérlőpanel

(az ETA3232-re érvényes)

- C1 – "+" gomb a szívóteljesítmény szintjének emeléséhez
- C2 – "+" gomb a szívóteljesítmény szintjének csökkentéséhez
- C3 – "AUTO" gomb az automatikus szívóteljesítmény-növelési üzemmód beállításához erős szennyezés esetén
- C4 – forgó kefe blokkolásának fényjelzése
- C5 – automatikus szívóerő-növelő üzemmód jelzőfénye
- C6 – szívás blokkolásának (eltömődésének) fényjelzése
- C7 – a szívóteljesítmény jelzőfényei
- C8 – a szennyeződés szintjének (beszívott szennyeződés) jelzőfénye "AUTO" üzemmódban

D – portartó edény

- D1 – az edény rögzítő nyomógombja
- D2 – szeparátor
- D3 – az elválasztó felső műanyag része
- D4 – bemeneti HEPA szűrő
- D5 – csuklós fogantyú

E – akkumulátor

- E1 – akkumulátorzár gombok
- E2 – a működés, a töltés és az akkumulátor állapotának fényjelzése
- E3 – töltő aljzat

F – fém szívócső csatlakozással

- F1 – csatlakozás
- F2 – csatlakozás reteszelése
- F3 – csőzár gomb

E – padló szívófej forgó kefével

- G1 – szívófej rögzítő nyomógomb
- G2 – LED diódák a porszívó előtti tér megvilágítására
- G3 – kivehető kefe
- G4 – kefe kioldó gomb

H – kis turbókefe közvetlen meghajtással

- H1 – fúvóka reteszelő gomb
- H2 – kefe reteszelő
- H3 – kivehető kefe

I – kefe + párnafúvóka 2 az 1-ben

- I1 – tartozék reteszelő gomb
- I2 – kefe reteszelő gomb

J – teleszkópos réses fúvóka

- J1 – tartozék reteszelő gomb
- J2 – gomb a hosszabbító rész reteszeléséhez

K – felmosó szerelvény

- K1 – a szerelvény reteszelő gombja
- K2 – víztartály (490 ml)
- K3 – a tartály reteszelő gombja
- K4 – töltőnyílás dugó
- K5 – be/ki kapcsoló a párásításhoz
- K6 – műanyag befogó a felmosó textíliához
- K7 – felmosó textília (2x)

L – hálózati adapter**M – újratölthető műanyag fali tartó**

- M1 – rögzítőfuratok a csavarokhoz
- M2 – töltő csatlakozás

N – csavarok**O – tiplik**

III. A PORSZÍVÓ ELŐKÉSZÍTÉSE

Távolítsa el a csomagolóanyagokat, vegye ki a porszívót és tartozékait. Távolítsa el a készülékről minden esetleges tapadó fóliát, címkét vagy papírt.

A PORSZÍVÓ ÖSSZEÁLLÍTÁSA

A porszívó összeállításakor az 1. ábra alapján járjon el. A megkívánt használati mód szerint válassza ki a megfelelő tartozékokat (14. ábra). A leszerelés során fordítva járjon el és oldja ki a reteszelő elemeket.

AZ AKKUMULÁTOR FELTÖLTÉSE

Töltés előtt kapcsolja ki a porszívót (töltés közben nem kapcsolható be)! Csatlakoztassa az adaptert vagy közvetlenül az **E3** akkumulátor töltő csatlakozójához, majd a tápegységhez, vagy használja az újratölthető műanyag fali tartót, és csatlakoztassa az adaptert az **M2** töltő csatlakozóhoz, majd az elektromos hálózathoz. **Első üzembevétel előtt az akkumulátort min. 8 óráig kell feltölteni. Ezt követően a standard feltöltési időtartam kb. 4-6 óra.** A töltési folyamat állapotát és lefolyását az **E2** fényjelzés mutatja.

Megjegyzés

Ha csak adapterrel tölti az akkumulátort, akkor az akkumulátor kivehető a porszívóból, majd feltölthető.

A működés, a töltés és az akkumulátor állapotának fényjelzése(E2)

Az utolsó szegmens kék színnel villog	Az akkumulátor kimerült.
A kéken világító szegmensek számának fokozatos növekedése	Az akkumulátor feltöltődik.
Tartós kék színű világítás	Az akkumulátor feltöltött / az üzemelés kijelzése (az egyes szegmensek fokozatosan kialszanak működés közben, amikor az akkumulátor kezd lemerülni)

Figyelmeztetés

- A porszívót azonnal töltsse fel, amint gyöngül a szívteljesítmény.
- Erős igénybevételű munkavégzést követően vagy túlzottan meleg hőmérsékletű környezetben történő üzemeléskor az akkumulátor túlmelegedhet. Hagyja ekkor az akkumulátort feltöltése előtt lehűlni.

MŰKÖDÉSI IDŐK

Állítsa be a teljesítményt	Nyitvatartási idő *	
	ETA2232	ETA3232
MIN	Kb. 25 perc	Kb. 30 perc
MAX	Kb. 6 perc	Kb. 6 perc

* **Megjegyzés:** A megadott üzemidők az ETA belső tesztjein alapulnak, és csak új és teljesen feltöltött akkumulátorokra vonatkoznak. Az akkumulátor életkorától és elhasználtságától függően az üzemidő csökken.

A MŰANYAG FALI TARTÓ RÖGZÍTÉSE

A mellékelt tiplikkel és csavarokkal, vagy más megfelelő kötőanyaggal a **M** falitartót szerelje a falra.

Figyelmeztetés

- A műanyag falitartót egy falialjzathoz közel szerelje fel.
- **Ügyeljen arra, hogy a szerelés helye alatt a falban ne legyen elektromos, gáz- vagy vízvezeték.**

IV. A PORSZÍVÓ HASZNÁLATA - ETA2232 KIVITELEZÉS

Használatbavétele előtt hagyja, hogy a porszívó megfelelően feltöltődjön.

KEZELÉS (2. ábra)

A ON/OFF nyomógomb (A1)

- nyomja meg és a porszívó bekapcsol
- újbóli megnyomása kikapcsolja a porszívót

"-/+ " gombok a szívási teljesítményszint (B1) beállításához

- röviden nyomja meg a szívóteljesítmény növeléséhez/csökkentéséhez (a beállított szívóteljesítményt a **B2** világító jelzőfények jelzik: ECO / BOOST / TURBO)

Figyelmeztetés

A **G** padlófűvóka és a **H** kis turbókefe elektronikus védelemmel rendelkezik a forgókefe eltömődése esetén. Ha a forgókefe használat közben eltömődik, kövesse az alábbi tanácsokat.

- Ha a **G** padlófűvóka forgókeféje elakad, a **G2** dióda LED-jei kialszanak, a forgókefe leáll, és a forgókefe abbahagyja a forgást. A porszívó motorja folyamatosan tovább működik. Kapcsolja ki a porszívót, és távolítsa el a dugulás okát, majd kapcsolja be újra a porszívót.
- Ha a **H** kis turbókefe forgókeféje elakad, a forgókefe abbahagyja a forgást. A porszívó motorja folyamatosan tovább működik. Kapcsolja ki a porszívót, és távolítsa el a dugulás okát, majd kapcsolja be újra a porszívót.

V. A PORSZÍVÓ HASZNÁLATA - ETA3232 KIVITELEZÉS

Használatbavétele előtt hagyja, hogy a porszívó megfelelően feltöltődjön.

KEZELÉS (3. ábra)

A ON/OFF nyomógomb (A1)

- nyomja meg és a porszívó bekapcsol
- újbóli megnyomása kikapcsolja a porszívót

C1 és C2 gombok a szívási teljesítményszint beállításához

A szívóteljesítménynek összesen 6 szintje áll rendelkezésre:

- nyomja meg a **C1** gombot a szívóteljesítmény növeléséhez
- nyomja meg a **C2** gombot a szívóteljesítmény csökkentéséhez

AUTO" gomb az automatikus szívóteljesítmény-növelési üzemmód beállításához erős szennyezés esetén(C3)

- a **C3** gomb megnyomásával a porszívó olyan üzemmódba kapcsol, amelyben a porszívó a szennyeződés szintjének megfelelően szabályozza a szívóteljesítményt (amikor az üzemmód aktív, a **C5** jelzőfény világít)
- az üzemmód kikapcsolásához nyomja meg a **C1** vagy **C2** gombok valamelyikét (a **C5** jelzőfény kialszik)

Figyelmeztetés

A **G** padlófűvóka és a **H** kis turbókefe elektronikus védelemmel rendelkezik a forgókefe eltömődése esetén. Ha a forgókefe használat közben eltömődik, kövesse az alábbi tanácsokat.

- Ha a **G** padlófűvóka forgókeféje elakad, a **G2** dióda LED-jei kialszanak, a forgókefe leáll, és a **C4** jelzőfény kigyullad. A porszívó motorja folyamatosan tovább működik. Kapcsolja ki a porszívót, és távolítsa el a dugulás okát, majd kapcsolja be újra a porszívót.
- Ha a **H** kis turbókefe forgókeféje elakad, a forgókefe abbahagyja a forgást. A porszívó motorja folyamatosan tovább működik. Kapcsolja ki a porszívót, és távolítsa el a dugulás okát, majd kapcsolja be újra a porszívót.

FELMOSÓ SZERELVÉNY

Használati eljárás:

1. Győződjön meg arról, hogy a **K5** kapcsoló "Kikapcsolva" állásban van, és szükség esetén állítsa át ebbe az állásba.
2. Vegye ki a **K** felmosó tartozékból a **K2** tartályt (11. ábra). Húzza ki a **K4** dugót, és töltsze fel a tartályt tiszta (meleg vagy hideg) vízzel. Zárja vissza a megtöltött tartályt a dugóval.
3. Használat előtt áztassa be és csavarja ki a **K7** felmosó textíliát.
4. Ezután állítsa össze a felmosó tartozékot (11. ábra).
5. Csatlakoztassa a felmosó tartozékot a porszívóhoz (1. ábra).
6. Kapcsolja a **K5** kapcsolót "Bekapcsol" állásba (csöpögő víz szimbólum), és kapcsolja be a porszívót a kívánt teljesítményen.
7. Lassú és folyamatos mozdulatokkal haladjon a szennyezett padlón.
8. Ha befejezte a munkát, kapcsolja ki a porszívót, és állítsa a **K5** kapcsolót "Kikapcsol" állásba.

Megjegyzések

- A mop feltét egyaránt használható be- és kikapcsolt porszívóval. Ha egyidőben használja a mopot és a porszívót, akkor először mozgassa a porszívót előre irányban a tisztított felületen, majd térjen vissza a már kiporszívózott és felmosott felületrészre. Ez az eljárás biztosítja a megfelelő sorrendben történő tisztítást - a szennyeződés kiporszívózását, majd a padló felmosását.

VI. A PORTARTÁLY, SZŰRŐK, VÍZTARTÁLY KIVÉTELE

A PORTARTÁLY KIEMELÉSE (D)

A portartó edény kivételekor Az **D** jelű ábra szerint járjon el. A szűrt szennyeződéseket az általános háztartási hulladékokkal együtt likvidálja (3. ábra). Az üres és kitisztított edényt helyezze fordított módon vissz a porszívóba.

BEMENETI HEPA SZŰRŐ (D4) CSERÉJE

A szűrő kiemelésekor az jelű 3. ábra ábra szerint járjon el. Fordított módon helyezze be az új szűrőt a porszívóba.

KIMENETI HEPA SZŰRŐ (A2) CSERÉJE

A szűrő kiemelésekor az jelű 5. ábra ábra szerint járjon el. Fordított módon helyezze be az új szűrőt a porszívóba.

A VÍZTARTÁLY (K2) KIVÉTELE

Kövesse az 11. ábrát a **K2** víztartály eltávolítása során. Engedje le a felesleges vizet a tartályból. A behelyezéshez visszafelé végezze el az eljárást.

VII. TISZTÍTÁS ÉS KARBANTARTÁS

Megjegyzések

- Higiéniai szempontból azt javasoljuk, hogy minden használatbavétel után ürítse ki a tartályt és tisztítsa ki a szűrőket.
- Maximális szívóhatás mindig tiszta szűrőkkel és üres portartállyal érhető el.
- A portartály minden egyes kiürítése után javasoljuk a szűrők kitisztítását.
- Nagyon finom por kiporszívózása esetén a szűrők pórusai eltömődhetnek. Ez csökkenti a levegő átáramlását és ezzel együtt csökken a szívóteljesítmény is. Ebben az esetben a szűrőt ki kell tisztítani, még akkor is, ha a tartály nem telt meg egészen.

A porszívó és az adapter felületét egy puha nedves ruhával tisztítsák meg, ne használjanak durva és agresszív tisztítószereket!

Tartozékok

Minden porszívózás után szemrevételezéssel ellenőrizze, hogy a keféken vagy a gyűjtőfejekon nem maradt-e szennyeződés. Ha igen, akkor ezeket a szennyeződésekét távolítsa el.

Padlószívófej forgó kefével (G)

Távolítsa el a szennyeződésekét (különösen hajszalakat, az állati szőrzetet stb.), amelyek a keféhez tapadtak. A könnyebb tisztítás érdekében vegye ki a kefét (7. ábra).

Kis turbókefe közvetlen meghajtással (H)

Távolítsa el a szennyeződésekét (különösen hajszalakat, az állati szőrzetet stb.), amelyek a keféhez tapadtak. A könnyebb tisztítás érdekében vegye ki a kefét (8. ábra).

Portartály (D)

A **D** tartály belső felét enyhén benedvesített puha ruhával törölje ki. A **D2** elválasztót fújja ki. A **D3** műanyag részt folyóvízzel öblítse le. A karbantartás elvégzése után hagyja, hogy minden alaposan megszáradjon.

HEPA szűrő (A2, D4)

A kilépési **A2/D4** jelű HEPA szűrőt enyhén rázza ki vagy fújja ki. Erősen szennyezett HEPA szűrőt le lehet öblíteni folyó langyos vízzel. Ezután hagyja azt alaposan megszáradni.

Figyelmeztetés

- A szűrők tisztításához ne használjanak agresszív mosó- vagy tisztítószerket sem pedig forró vizet.
- **Ha úgy dönt, hogy valamelyik HEPA-szűrőt vízzel mossa le, annak a szűrési képességei csökkennek.** A szűrő mosása maximális ismétlése: 3x. Ezután új szűrőt kell vásárolni.
- Javasoljuk, hogy a HEPA-szűrőket évente 2x cserélje ki.
- A szűrők nem készültek mosogatógépben történő mosáshoz.

Felmosó szerelvény (K)

Tisztítsa meg a szerelvény felületét puha, nedves ruhával. Az alaposabb karbantartás érdekében szétszerelheti a szerelvényt (11. ábra). A **K2** tartályt vízzel öblítse le. A **K6** műanyag rögzítőt folyóvízzel öblítse le. Tárolás és ismételt összerakás előtt hagyja, hogy minden megfelelően megszáradjon.

VIII. ÖKOLÓGIA



Mérettől függően valamennyi csomagolóanyagra, komponensre és tartozékra rányomtatottak azon anyagok jelzéseit, amelyeket előállításukhoz használtak, illetve azok újrahasznosítási jelzéseit. A terméken, valamint a kísérő dokumentációban közzétett jelzések azt jelentik, hogy az elektromos vagy elektronikus termékeket nem szabad a kommunális hulladékkal együtt likvidálni. A helyes likvidálás céljából adja le azokat az arra kijelölt hulladékgyűjtő helyeken, ahol azokat ingyenesen átveszik. A termék helyes felszámolása értékes természeti forrásokat óvhat meg és segít a környezetre és az emberi egészségre kifejtett negatív hatásuk megelőzésében, amely a hulladékok helytelen felszámolása következményeként jelentkezhetne. Ez a készülék hosszú élettartamú Li-Ion akkumulátorral felszerelt. A környezetvédelem érdekében a készülék üzemképessége után a lemerült akkumulátort megfelelő módon ki kell szerelni belőle, az erre kijelölt speciális gyűjtőhálózatok segítségével az akkumulátor és a készülék biztonságos felszámolása szükségeltetik. További részletekért forduljon a helyi önkormányzathoz vagy a legközelebbi hulladékgyűjtő helyhez.

Az akkumulátor eltávolítása

Az akkumulátor eltávolítását az 4. ábra utasításai szerint hajtsa végre.

IX. MŰSZAKI ADATOK

A készülék érintésvédelmi osztálya

Akkumulátor

Tömeg cca (kg) (kézi porszívó / rúd porszívó)

Termék méretei (mm) (kézi porszívó)

Termék méretei (mm) (rúd porszívó)

III.

25,2 V Li-Ion

1,4 / 2,5

370 x 105 x 250

255 x 250 x 1180

Akusztikus zajszint szintje 82 dB(A) re 1pW

Töltő adapter

A gyártó megnevezése vagy védjegye, a cég nyilvántartási száma és címe	ETA
A modell azonosító jele	SAW15A-300-0500GD
Bemeneti feszültség	100-240 V (AC)
Bemeneti frekvencia	50/60 Hz
Kimeneti feszültség	30,0 V (DC)
Kimeneti áramerősség	0,5 A
Kimeneti teljesítmény	15,0 W
Átlagos hatékonyság aktív módban	84,13 %
Hatékonyság alacsony terhelésnél (10 %)	74,51 %
Energiafogyasztás terhelésmentes állapotban	< 0,071 W
A készülék környezetvédelmi osztálya	II.

A technikai specifikációk és modell szerinti esetleges tartozékok változtatásának jogát a gyártó fenntartja! Illusztratív képek.

A 24 hónapos garancia nem érvényes a rendszeres használat általi, vagy a már hosszú életkor miatt fellépett akkumulátor kapacitásának csökkenésére. Az akkumulátor kapacitása automatikusan csökken az akkumulátor használatától függően.

Az olyan alkatrész cseréjét, ami során be kell avatkozni a készülék elektromos részébe, csak szakszervíz végezheti el! A gyártói utasítások be nem tartása a garanciális javítások lehetősége megszűnését vonja maga után!

A KÉSZÜLÉKEN, ANNAK CSOMAGOLÁSÁN VAGY ÚTMUTATÓJÁBAN TALÁLHATÓ FIGYELMEZTETÉSEK ÉS SZIMBÓLUMOK:

HOUSEHOLD USE ONLY – Kizárólag háztartási használatra alkalmas.

DO NOT IMMERSE IN WATER OR OTHER LIQUIDS – Ne merítse vízbe vagy más folyadékba.



TO AVOID DANGER OF SUFFOCATION, KEEP THIS PLASTIC BAG AWAY FROM BABIES AND CHILDREN. DO NOT USE THIS BAG IN CRIBS, BEDS, CARRIAGES OR PLAYPENS. THIS BAG IS NOT A TOY. – Fulladásveszély. Tartsa a PE zacskót gyermekektől elzárt helyen. A zacskó nem játékszer. Ne használja ezt a zacskót bőlcsőkben, kiságyakban, babakocsikban, vagy gyerek járókákban.

bőlcsőkben, kiságyakban, babakocsikban, vagy gyerek járókákban.

Az  szimbólum FIGYELMEZTETÉST jelent.



- Nyílás a víz betöltéséhez



- Olvassa el a használati utasítást



- Párásítás bekapcsolva

 - Leválasztható töltő egység



- Párásítás kikapcsolva